

# 2WAY NIPPERS

## 結束バンド2WAYニッパ



KB-125S / KB-150S

**美しく & 強かに**

**結束バンドや鉄線を  
スパッと切る!**

薄刃、厚刃の

**二刀流!**

### 用途

配線の結束 / 自動車整備 / 機器の組み立て / 設備メンテナンス等

### 特長

- 薄い刃先で結束バンドや配線、厚い刃元で鉄線の切断が可能。
  - 刃に段差がついてあるので、結束バンドを切る際に切り損じにくい。
  - かるいニッパをベースとしている為、超軽量。
  - 手になじみやすいエラストマー樹脂グリップ。
  - 連続作業が楽なプラスチックパネ付。(パネは取り外し可能)
- ※グリップは絶縁体ではありません。電源を切ってご使用ください。

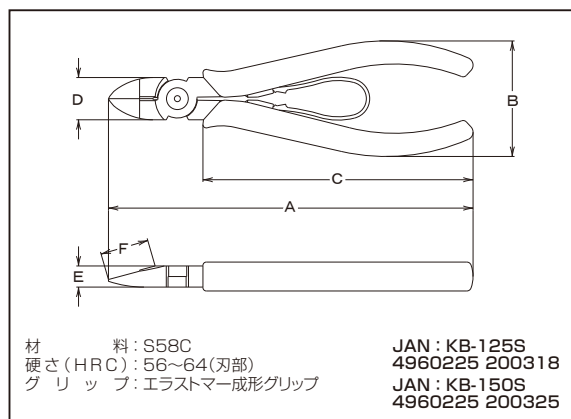

### 2WAY切断



### 刃の段差

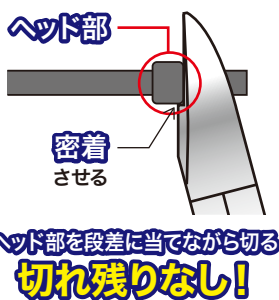

### 識別



品 番	呼び寸法 (mm)	外部寸法 (mm)						切断能力						製品重量 (g)	
		A	B	C	D	E	F	薄 刃 (刃先)			厚 刃 (刃元)				
								(mm)	(mm <sup>2</sup> )	(mm <sup>2</sup> )	(mm)	(mm <sup>2</sup> )	(mm <sup>2</sup> )		
KB-125S	125	136	50	98	15	8.5	15.5	4.8	φ2.0	—	2.0	φ1.5	φ2.6	2.0	80
KB-150S	150	164	52	122	19	9.5	20	9.0	φ2.6	φ1.6	2.0	φ1.9	φ3.2	2.0	120

■能力をこえての使用はしないでください。

PAT.P